



Imposta di bollo  
assolta mediante  
versamento in c/c  
postale ai sensi  
dell'art. 2 della  
legge 24/09/87  
n. 391.

# Ministero delle Infrastrutture e dei Trasporti

DIPARTIMENTO PER I TRASPORTI, LA NAVIGAZIONE ED I SISTEMI INFORMATIVI E STATISTICI

Direzione Generale per la Motorizzazione  
Divisione 3

R 14

## COMMUNICATION

CONCERNING: - APPROVAL GRANTED  
- APPROVAL EXTENDED  
~~- APPROVAL REFUSED~~  
~~- APPROVAL WITHDRAWN~~  
~~- PRODUCTION DEFINITELY DISCONTINUED~~

of a vehicle type with regard to safety-belt anchorages and ISOFIX anchorages systems and ISOFIX top tether anchorage if any pursuant to Regulation No. 14

Approval No.: **E3-14R-07 5299**

**EXTENSION N. 01**

- Trade name or mark of the power-driven vehicle: **C.T.A. S.r.l.**
- Type of vehicle: **PG-CTAIY5**
- Manufacturer's name and address: **C.T.A. S.r.l.- via Groenlandia 23 – POMEZIA (RM)**
- If applicable, name and address of manufacturer's representative: **N.R.**
- Designation of the type of belts and retractors authorized for fitting to the anchorages with which the vehicle is equipped: see point 19

SEAT		ANCHORAGES		ANCHORAGE LOCATION	
				Vehicles Structure	Seat Structure
Front	Right-hand seat	Lower	Outboard	Ar	Ar
		Upper	Inboard	Ar	
	Middle seat	Lower	Right		
		Upper	Left		
	Left-hand seat	Lower	Outboard	Ar	Ar
		Upper	Inboard	Ar	
Rear	Right-hand seat	Lower	Outboard		
		Upper	Inboard		
	Middle seat	Lower	Right		
		Upper	Left		
	Left-hand seat	Lower	Outboard		
		Upper	Inboard		

Remarks: Safety-belt anchorage system is for type vehicle IVECO DAILY.  
Categories of vehicles: M1 – N1 - M2 – N2 – M3 – N3.

**E3-14R-07 5299      EXTENSION N. 01**

6. Description of seats: see point 19
7. Description of the adjustment, displacement and locking systems either of the seat or of its parts: see point 19
8. Description of seat anchorage: see point 19
9. Description of particular type of safety-belt required in the case of an anchorage located in the seat structure or incorporating an energy-dissipating device: see point 19
10. Vehicle submitted for approval on: 06.05.2019
11. Technical service responsible for conducting approval tests: C.S.R.P.A.D. - ROMA
12. Date of report issued by that service: 22.07.2019
13. Number of report issued by that service: 164/ECE/2019/RM
14. Approval granted/~~extended/refused/withdrawn~~
15. Position of approval mark on vehicle: See summary plate in the left side engine compartment.

16. Place: ROMA

17. Date: 23.09.2019

18. Signature: IL DIRETTORE (Dott. Ing. Fausto FEDELE)



19. The following documents, filed with the administration service which has granted approval and available on request are annexed to this communication:

- Test report 164/ECE/2019/RM
- Information documents.

Costruttore	C.T.A. srl
Sede	Via Groelandia n°23 00040 Pomezia (RM)
Oggetto	AGGIORNAMENTO APPROVAZIONE PIASTRA PER ANCORAGGIO SEDILI GIREVOLE
Tipo di piastra	PC-CTAIY5
Reg. di riferimento	Reg. 14 UN ECE
Veicolo di riferimento	IVECO DAILY



MINISTERO DELLE INFRASTRUTTURE E DEI TRASPORTI  
 DIPARTIMENTO PER I TRASPORTI, LA NAVIGAZIONE,  
 ED I SISTEMI INFORMATIVI E STATISTICI  
 DIREZIONE GENERALE PER LA MOTORIZZAZIONE - DIV 3

OMOLOGATO

Con-atto n°

E3\* 14R075299 EST 01

del

20 SET. 2019

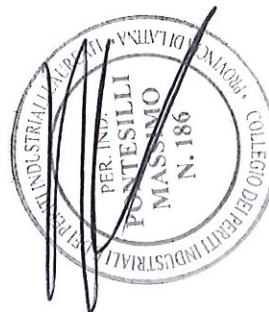

**C. O. V. I.**

COLLAUDI  
 OMOLOGAZIONI  
 VEICOLI  
 INDUSTRIALI

del p.i. Massimo Pontesilli  
 Via S. Rocco N°5 04012 Cisterna di Latina  
 ☎ 06/96881410  
 Sito Web: www.covimax.it  
 e mail: info@covimax.it

## 1) DESCRIZIONE

La presente relazione verifica l'aggiornamento di una piastra PC-CTAIY5 costruita dalla Soc. C.T.A. di Pomezia, per ancoraggio sedili di tipo girevole, per i veicoli IVECO DALY, già con omologazione parziale E3 14R-07 5299 emessa in data 02/07/2014 con verbale n° 0151/ECE/14 del 19/06/2014.

Detta piastra è interposta tra la struttura del veicolo ed i sedili di guida e/o del passeggero.

L'aggiornamento dell'omologazione parziale si è reso necessario in quanto la distanza trasversale tra le due linee longitudinali degli ancoraggi del sedile, al cestello del veicolo, è variata da mm 262 a mm 322, per il resto è rimasto tutto invariato.

Per una migliore spiegazione di seguito sono rappresentati gli schemi della vecchia e della nuova piastra.

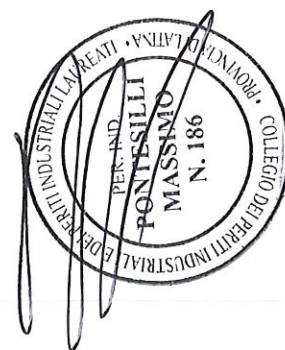
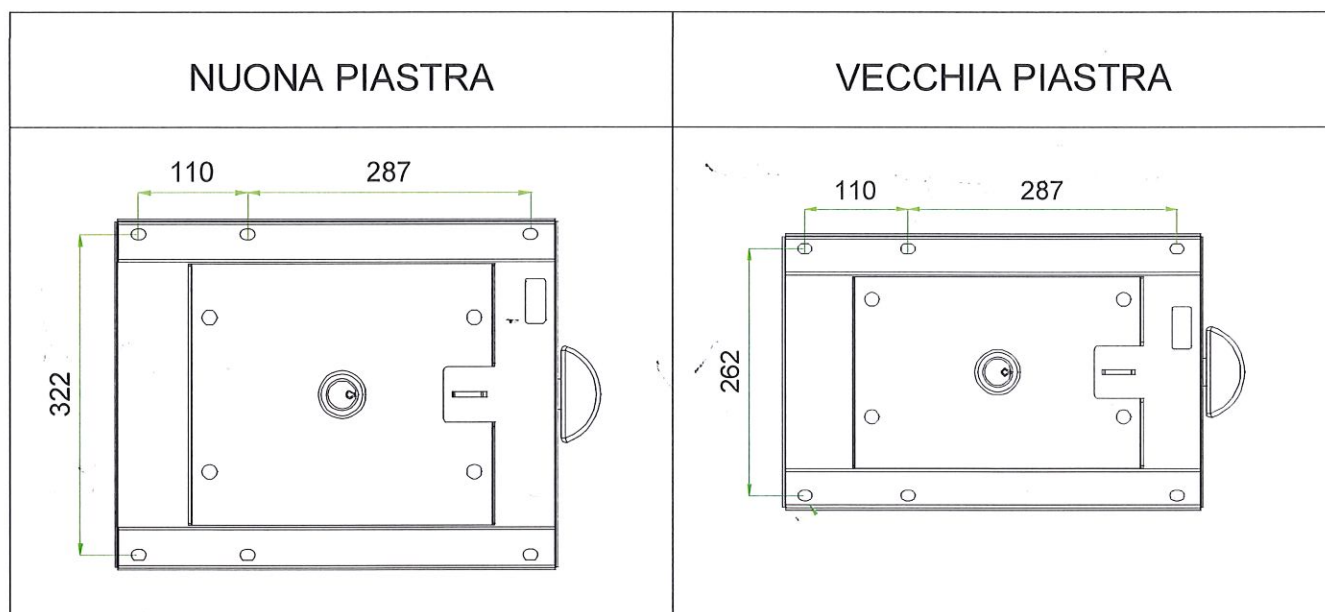

## 2) CONCLUSIONI

Considerato che:

- i punti di ancoraggio in senso longitudinale non sono variati
- i bulloni utilizzati per l'ancoraggio non sono variati
- l'acciaio utilizzato per la realizzazione delle piastre non è variato
- l'aumento della distanza trasversale tra i punti di ancoraggio è migliorativa rispetto ad eventuali momenti ribaltanti trasversali
- non è stato modificato il cestello originale del veicolo per l'ancoraggio dei sedili

il sottoscritto P.I. Massimo Pontesilli non ritiene necessario sottoporre la nuova piastra a nuove prove secondo il Reg 14 UN ECE, per le verifiche e prove si fa riferimento al verbale n° 0151/ECE/14 del 19/06/2014 dove nella premessa a sua volta si fa riferimento alle prove effettuate in data 13/04/2005 con verbale n° 9654/CE.

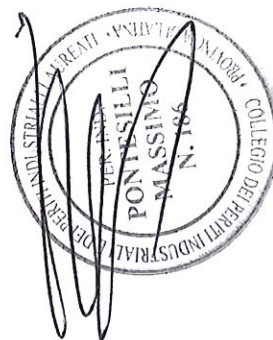

Costruttore	C.T.A. srl
Sede	Via Groelandia n°23 00040 Pomezia (RM)
Oggetto	AGGIORNAMENTO APPROVAZIONE PIASTRA PER ANCORAGGIO SEDILI GIREVOLE
Tipo di piastra	PC-CTAIY5
Reg. di riferimento	Reg. 14 UN ECE
Veicolo di riferimento	IVECO DAILY

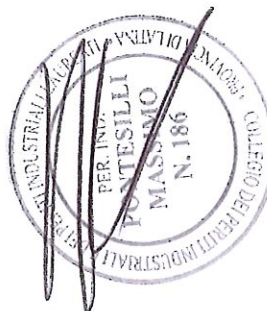

MINISTERO DELLE INFRASTRUTTURE E DEI TRASPORTI  
 DIPARTIMENTO PER I TRASPORTI, LA NAVIGAZIONE,  
 ED I SISTEMI INFORMATIVI E STATISTICI  
 DIREZIONE GENERALE PER LA MOTORIZZAZIONE - DIV 3

DELEGATO

Contratto n°

Es \* 14R075299 EST 01

del

23 SET. 2019

**C. O. V. I.**

COLLAUDI  
 OMOLOGAZIONI  
 VEICOLI  
 INDUSTRIALI

del p.i. Massimo Pontesilli  
 Via S. Rocco N°5 04012 Cisterna di Latina  
 ☎ 06/96881410  
 Sito Web: www.covimax.it  
 e mail: info@covimax.it

## 1) DESCRIZIONE

La presente relazione verifica l'aggiornamento di una piastra PC-CTAIY5 costruita dalla Soc. C.T.A. di Pomezia, per ancoraggio sedili di tipo girevole, per i veicoli IVECO DALY, già con omologazione parziale E3 14R-07 5299 emessa in data 02/07/2014 con verbale n° 0151/ECE/14 del 19/06/2014.

Detta piastra è interposta tra la struttura del veicolo ed i sedili di guida e/o del passeggero.

L'aggiornamento dell'omologazione parziale si è reso necessario in quanto la distanza trasversale tra le due linee longitudinali degli ancoraggi del sedile, al cestello del veicolo, è variata da mm 262 a mm 322, per il resto è rimasto tutto invariato.

Per una migliore spiegazione di seguito sono rappresentati gli schemi della vecchia e della nuova piastra.

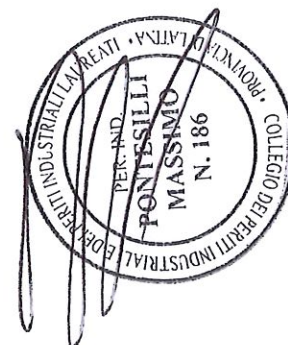
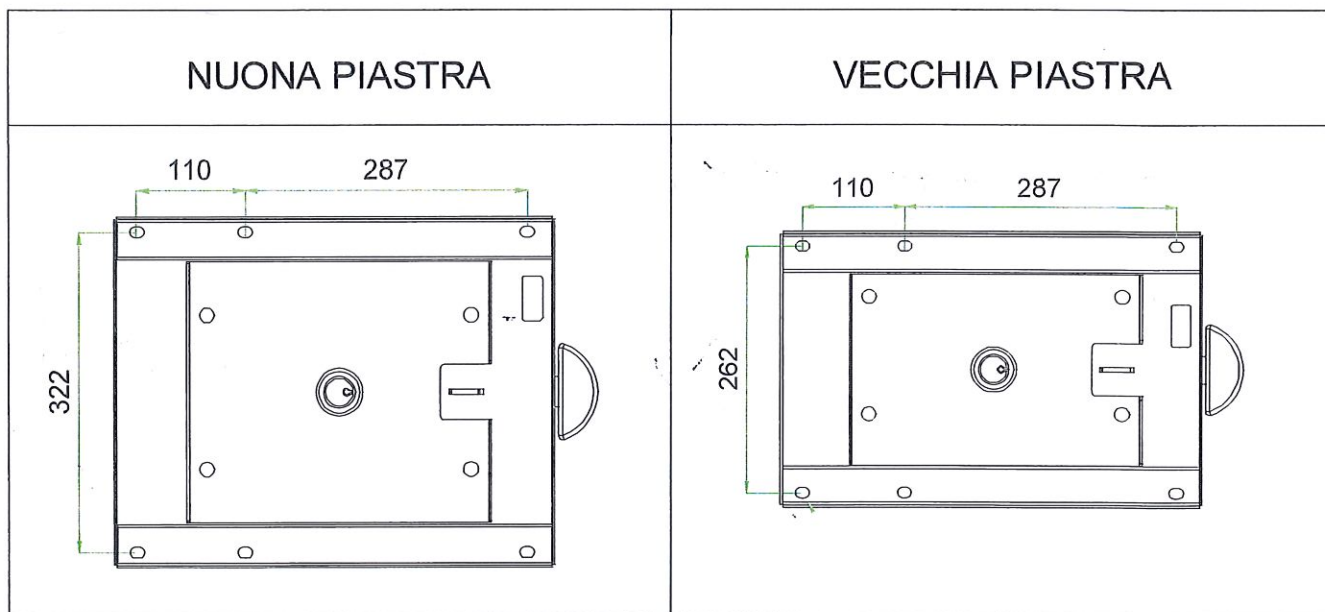

## 2) CONCLUSIONI

Considerato che:

- i punti di ancoraggio in senso longitudinale non sono variati
- i bulloni utilizzati per l'ancoraggio non sono variati
- l'acciaio utilizzato per la realizzazione delle piastre non è variato
- l'aumento della distanza trasversale tra i punti di ancoraggio è migliorativa rispetto ad eventuali momenti ribaltanti trasversali
- non è stato modificato il cestello originale del veicolo per l'ancoraggio dei sedili

il sottoscritto P.I. Massimo Pontesilli non ritiene necessario sottoporre la nuova piastra a nuove prove secondo il Reg 14 UN ECE, per le verifiche e prove si fa riferimento al verbale n° 0151/ECE/14 del 19/06/2014 dove nella premessa a sua volta si fa riferimento alle prove effettuate in data 13/04/2005 con verbale n° 9654/CE.

